



IR-Reflex-Detektor Fühler

AF26R zur Fühlerspitze oder GF26 Glasgefäss

- Vorlaufgefässe für Abfüllmaschinen
- Für GF26 Glasflaschen oder Fühlerspitze im Stahltank
- Anschluss an Steuergerät AS1/6/8/51/83/88

Einsatz

Der IR-Reflex-Detektor AF26 eignet sich für Vorlaufgefässe in der Steril-Abfüllung. In aquasant-Glasgefässe GF26 oder Stahlfässer mit Glas-Fühlerspitze wird der AF26 eingesetzt. Mit der zugehörigen AS* Auswertelektronik wird das Niveau im Vorlagegefäss geregelt.

Anwendung

Der Sensor gefertigt in der Standardversion Stahl rostfrei, wird für die Regelung im Gefäss eingesetzt. Über den Abfluss im Vorlagegefäss und Zeitverzögerung wird der Zulauf mit Max-Schalter (AF26) geregelt. Der Klemmschraubverschluss für den Glasschaft ist mit einem PTFE-Ring geschützt.

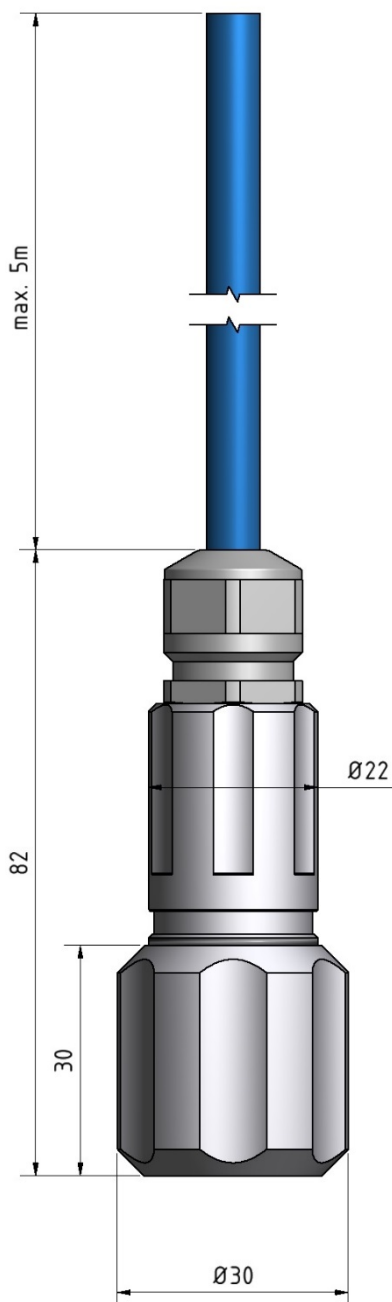

Technische Daten

Bauart

M26x1 Schraubverschluss-Gehäuse zu Fühlerspitze
Vorortkoppler-Elektronik mit 5 m 3-pol Kabel blau

Schutzart IP64

Montage

Klemmverschraubung für Glasfühlerspitze Schaft, in
POM Stativhalter

Gewicht 520 g

Sensor Material Stahl rostfrei 316L elektropoliert,
Duran® Glas

Temperaturbereich: -20 ... +100 °C Medium

Reinigungstemperatur Lösungsmittel besprühen,
abreiben

Messprinzip Elektrooptisch

Anschluss an AS 1/6/8/51/83/88

Laser-Beschriftung Typ, Serie-Nummer und Logo

Elektrische Hinweise

- Verdrahtung nach Prinzipschema und Erdungsschema
- Anschlüsse an Steuergerät AS* mit 3-pol Kabel blau, passend für Leiterquerschnitt bis 0.75 mm²
- Das Anschlusskabel muss die Anforderungen am Einsatzort erfüllen

Funktion

Das Prinzip nach dem Brechungsgesetz wird der IR-Lichtstrahl optisch im 90° Glaskegel totalreflektiert (Einfallswinkel α grösser als Grenzwinkel α_G) bei gasförmigem Medium am Glaskegel. Durch zweifache Totalreflexion gelangt der IR-Lichtstrahl zum Empfänger zurück somit wird das Signal als Leermeldung ausgewertet.

Taucht die Fühlerspitze in Flüssigkeit, wird der IR-Lichtstrahl an der Grenzfläche gebrochen und strahlt in die Flüssigkeit. Folglich Unterbricht der IR-Lichtstrahl; somit wird eine Vollmeldung angezeigt.

Konformität

Konformitätsbewertungsverfahren nach Modul A Kategorie I
CE Konformität nach EN 62061 Kategorie: 1 / EN ISO 13849 PL: a
ISO 9001:2008 CE1254

